

# CHARIOT DE TRANSFERT

GUTTERFRANCE

SUR MESURE



Photos non contractuelles



## ➤ Caractéristiques :

- ♦ Structure acier mécano-soudé
- ♦ Protection antirouille
- ♦ Chariot peint
- ♦ Montage sur 4 roues directionnelles avec frein pouvant supporter 700kg maxi
- ♦ Réglage de hauteur à l'aide d'un vérin (course maxi 100mm)

## ➤ Dispositif de sécurité :

- ♦ Blocage profileuse
- ♦ Rail en acier fixé sur plancher pour installer la profileuse dans le camion
- ♦ Goupille de sécurité sur loquet rail fixe
- ♦ Poids du chariot : +/- 60kg
- ♦ Poids du rail : +/- 20 kg



RAIL FIXÉ  
dans le véhicule

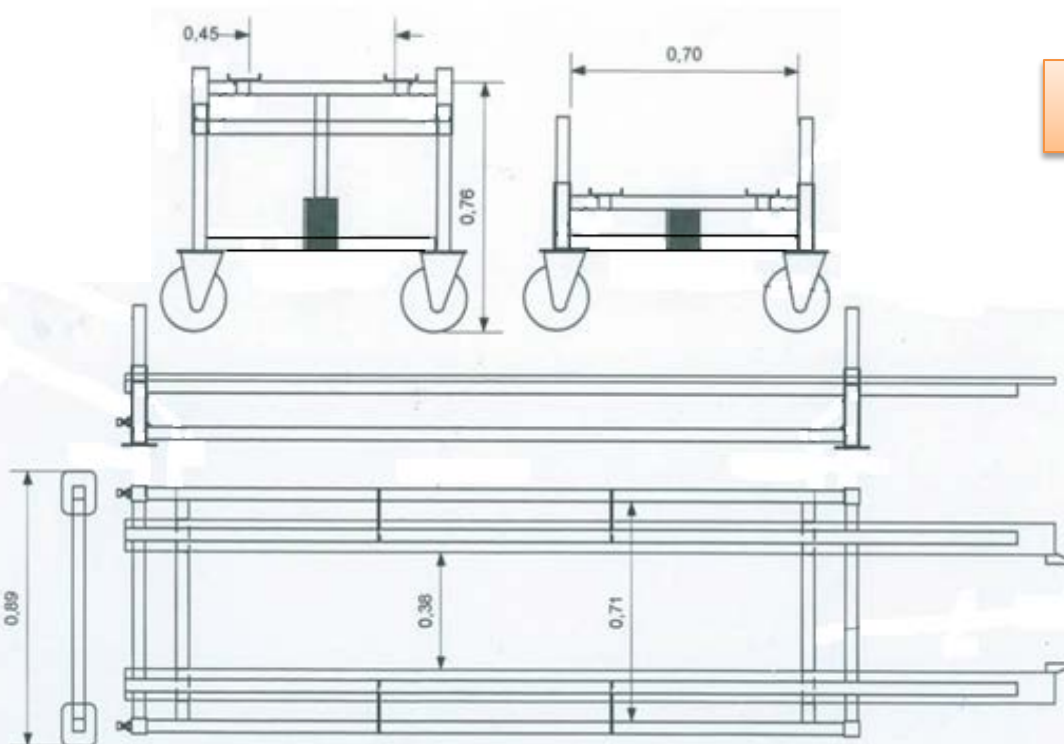

Distributeur exclusif

**Gutterfrance**  
La gouttière qui défie le temps

Z.I Est n°2  
479 rue de l'Europe  
60400 Noyon  
Tél. : 03.44.44.28.48  
Fax : 03.44.44.29.92

[www.gutterfrance.fr](http://www.gutterfrance.fr)  
[contact@gutterfrance.fr](mailto:contact@gutterfrance.fr)